

# ひみ

おもな内容

- [特集] 熱い春がやってきた！春中ハント熱中計画 2~7
- 第3回～氷見で考える～食のフォーラム  
「氷見の食文化と歴史」 9
- 水道管の清掃を行います 17
- お酒との上手なつきあい方を知ろう 21



一流選手のプレーに  
熱い声援を送る

1月24日(土)・25日(日)の両日、ふれあいスポーツセンターでVプレミアリーグ男子バレーボール氷見大会が開催され、市内外から駆けつけた大勢のファンが、迫力あるプレーに声援を送っていました。

大会は、氷見市をサブホームタウンとしている豊田合成トレフェルサが毎年開催しているもので、今回は、北京オリンピックで活躍したバナソニックパンサーズの山本隆弘選手らも出場し、これまで以上に熱い戦いで会場を沸かせました。



特集 熱い春がやってきた!

# 春中ハンド 熱中計画

第4回春中ハンド(春の全国中学生ハンドボール選手権大会)の開催まで、いよいよ1ヶ月を切りました。各都道府県から勝ち上がった91チーム(開催地代表を含む)が、5日間にわたって氷見の舞台で熱戦を繰り広げます。

大会を前に、選手たちの士気は目ごとに高まるばかり。しかし、春中ハンドは、選手たちのためにだけあるものではありません。私たちみんなに、心はずむ出会いや熱くなる瞬間が待っています。そう、あなたも春中ハンドの主演なのです!!

さあ、ページをめくって、春中ハンドを思いきり満喫する「熱中計画」を立ててみませんか?



大会マスコット  
「ひみまる」

氷見からは  
4チーム  
出場するよ

## 【富山県代表(県選抜大会優勝)】

男子 氷見市立北部中学校(2年ぶり3回目)

女子 氷見市立北部中学校(2年連続2回目)



## 大会日程

3月25日(水) 開会式  
ふれあいスポーツセンター

3月26日(木) 男女1回戦  
ふれあいスポーツセンター  
氷見高校第一体育館  
有磯高校第二体育館

3月27日(金) 男女2回戦  
ふれあいスポーツセンター  
氷見高校第一体育館  
有磯高校第二体育館

3月28日(土) 男女3回戦・準々決勝  
ふれあいスポーツセンター  
氷見高校第一体育館

3月29日(日) 男女準決勝・決勝、閉会式  
ふれあいスポーツセンター

## 氷見勢のスケジュール(初戦)

3月26日(木)  
14:20~ 南部中学校(女子)  
対 中田中学校(宮城県)  
(ふれあいスポーツセンター Aコート)

3月27日(金)  
9:00~ 北部中学校(女子)  
対 羽後中学校(秋田県)  
(ふれあいスポーツセンター Bコート)

13:00~ 南部中学校(男子)  
対 隼人中学校(鹿児島県)と  
尾花沢中学校(山形県)の勝者  
(ふれあいスポーツセンター Bコート)

17:00~ 北部中学校(男子)  
対 清水第二中学校(静岡県)  
(ふれあいスポーツセンター Bコート)

## 【開催地代表】

男子 氷見市立南部中学校(4年連続4回目)

女子 氷見市立南部中学校(2年ぶり3回目)





# 春中ハンドを楽しむ8つの法則

氷見に咲く君は  
春中ハンドの風になる  
(大会スローガンだよ。)



## 会場への移動は、 便利なシャトルバスをご利用ください!!

詳しい運行時刻・ルートは、大会期間中に各乗車場に掲示する時刻表でご確認いただくか、事務局までお問い合わせください。

**運行日** 3月26日(木)~3月29日(日)

**運行時間**

8:20、9:20、10:50、12:10、13:20、14:45、15:35、16:50  
いずれもJR氷見駅前発の時刻です。

**乗車場**

JR氷見駅前 ふれあいスポーツセンター 氷見高校  
(26~28日のみ) 有磯高校(26・27日のみ) 海鮮館  
日によって利用できる乗車場・運行ルートなどが異なります。**必ず事前にご確認ください。**

**問合せ先** 春の全国中学生ハンドボール選手権大会  
氷見市実行委員会事務局 ☎74-8502  
<http://www.7a.biglobe.ne.jp/haruhand/>

## 各会場駐車場ののご案内

期間中は多数の来場者が見込まれます。緊急車両などの道路確保のため、路上駐車は絶対にしないようお願いいたします。必ず会場周辺の警備員の指示に従ってください。

### 競技場周辺の一般駐車場

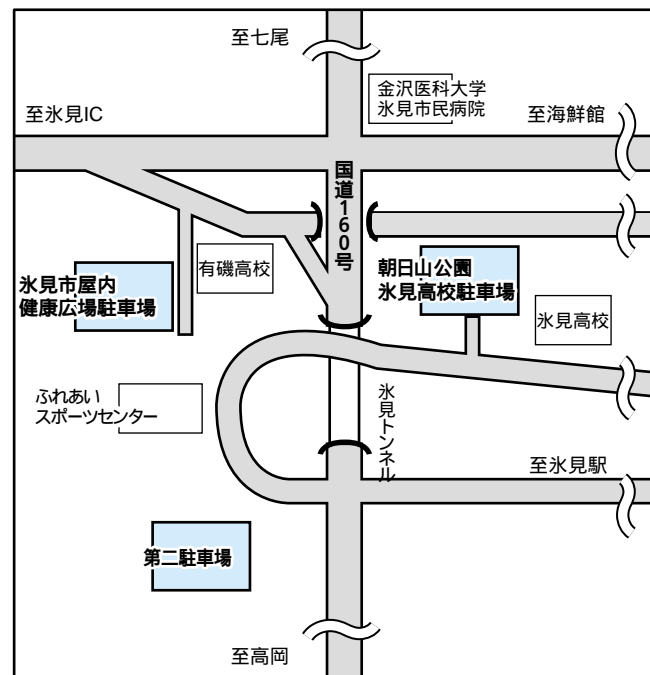

## 応援チームを確認する

まずは、広報ひみ2月号の6ページを開き、お住まいの地区が応援する都道府県を確認しましょう。そこはどんなところだろう? 代表チームは、どんな雰囲気だろう?

3月中旬頃には、チームの詳細が分かるパンフレットが完成する予定です。

比美町 久保さん



## チームと仲良くなる

応援サポーターとして、第2回春中ハンドから三重県の代表チームと交流している久保さん。久保さんが三重県の予選大会へ応援しに行ったり、チームの子が家族で氷見に遊びに来たりと、お互いの県を行き来しています。そんな久保さんの携帯電話の待ち受け画面は、選手たちの写真。

娘さんと一緒に手作りしたのぼり旗で、今年の選手や家族も応援します!!

## 選手の思いが伝わる

一試合一試合...  
信じ合える仲間と...  
支えてくれる人たちに...  
優勝目指して...

氷見勢キャプテンの思いは6・7ページに

## 応援用語を覚える

うまくシュートを決めた時は...  
**ナイツシュー!!**  
ガッツポーズ!!ガッツポーズ!!

キーパーが相手のシュートを止めた時は...  
**ナイスキー!!**



### ●右サイド 基本のフォーメーション(攻撃時)

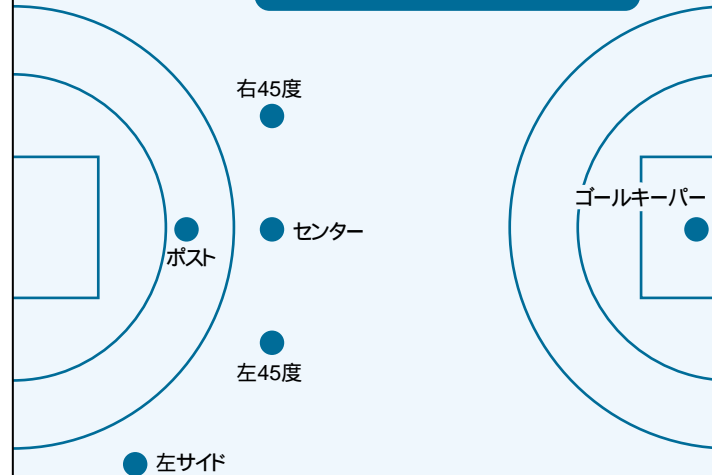

## 「輝く、君は」 作 駒井瞭 作詞 工藤和久 作曲 友井賢太郎

熱気みなぎる このコートで  
飛び散る汗が 光にかわる  
防げキーパー つなげポスト  
攻めるセンター 走れサイド  
ジャンプ! ヨンゴー シュートを決める  
ナイス・ディフェンス グッド・オフense  
君が 輝くとき 勝利は 微笑む

開会式では、私たち「寒ぶりっ娘」が歌います



## 大会歌を歌う

続きはホームページで

<http://www.7a.biglobe.ne.jp/haruhand/index.html>

応援の際に活躍するのが、応援グッズ。愛媛県を応援する島尾地区の応援サポーターの皆さんは、手作りの打ち竹(板状にした竹)を響かせ、選手にエールを送っています。自分たちで作ったものや、会場で販売されている応援バルーンを使って、みんなで一緒に盛り上げましょう!



島尾地区応援サポーターの皆さん

## 会場で応援する

## 地元のおいしさを打つ



商工会議所 物販部会担当事務局 森本さん

会場では、氷見産の食材を使った様々な食べ物や飲み物をお楽しみいただけます。

氷見カレーうどん・  
氷見カレーラーメン

氷見牛コロッケ

塩干物

ハトムギ茶

米粉パン

ほか

## 出場チームとの交流を続ける

沖縄県の応援サポーターの浜野さんは、選手たちが試合に集中できるように細かな気配りを心がけています。そんな思いに対して、選手たちがお礼の気持ちを込めて沖縄の踊り(エイサー)を披露してくれたり、勝ち取った3位のメダルをプレゼントしてくれたりしました。そんな選手たちが本当にかわいくて、自分の孫のような存在だと話します。

今は、サポーター数人でお金を積み立てて、沖縄まで選手たちに会いに行く計画を立てているそうです。



窪 浜野さん





# 試合の組み合わせを確認して

トーナメント表についての問合せ先 春の全国中学生ハンドボール選手権

# 会場へ出かけよう

大会氷見市実行委員会事務局 ☎ 74-8502

ふれA...ふれあいスポーツセンターAコート  
 ふれB...ふれあいスポーツセンターBコート  
 ふれC...ふれあいスポーツセンターCコート  
 氷見...氷見高校第一体育館  
 有磯...有磯高校第二体育館

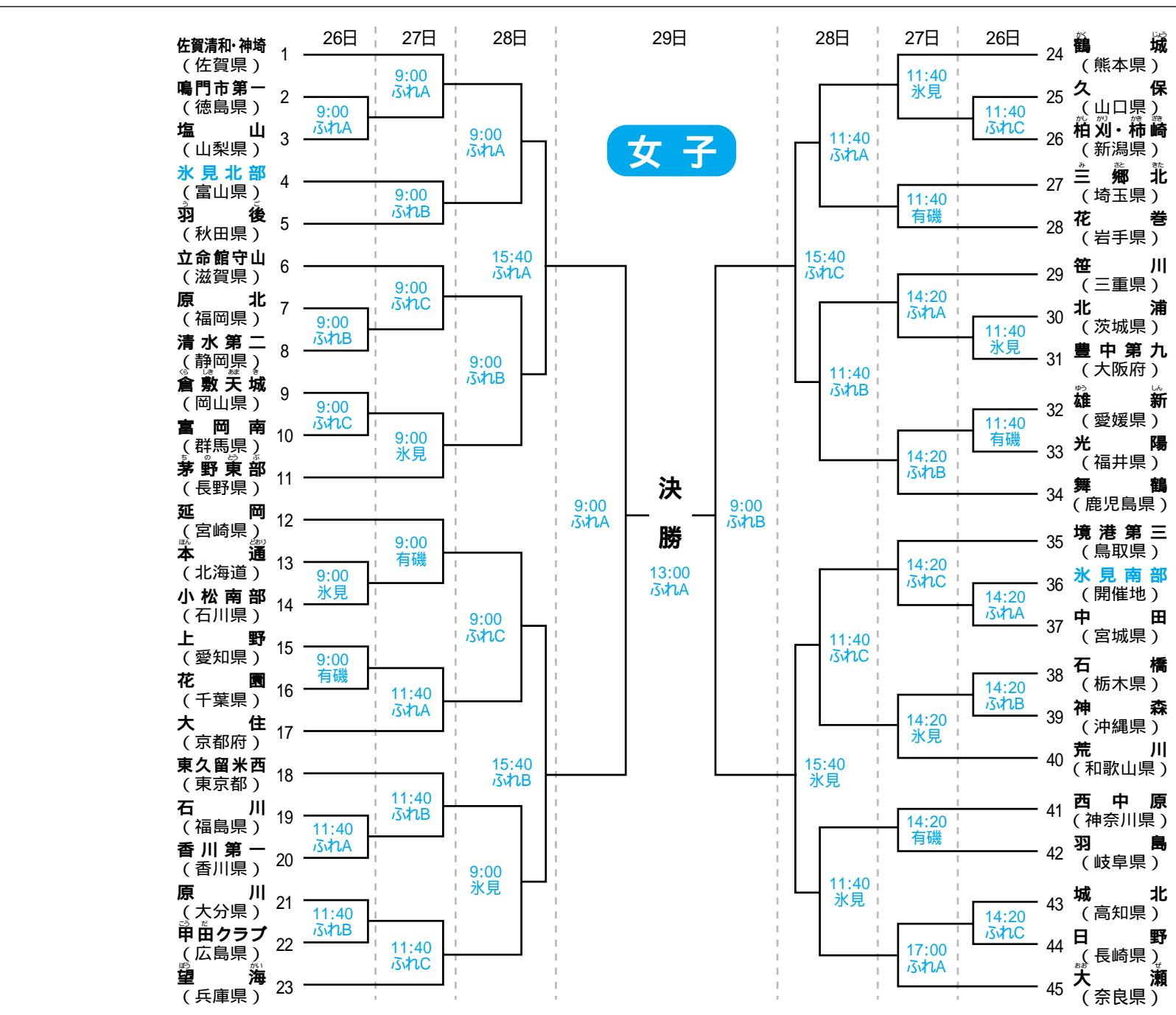
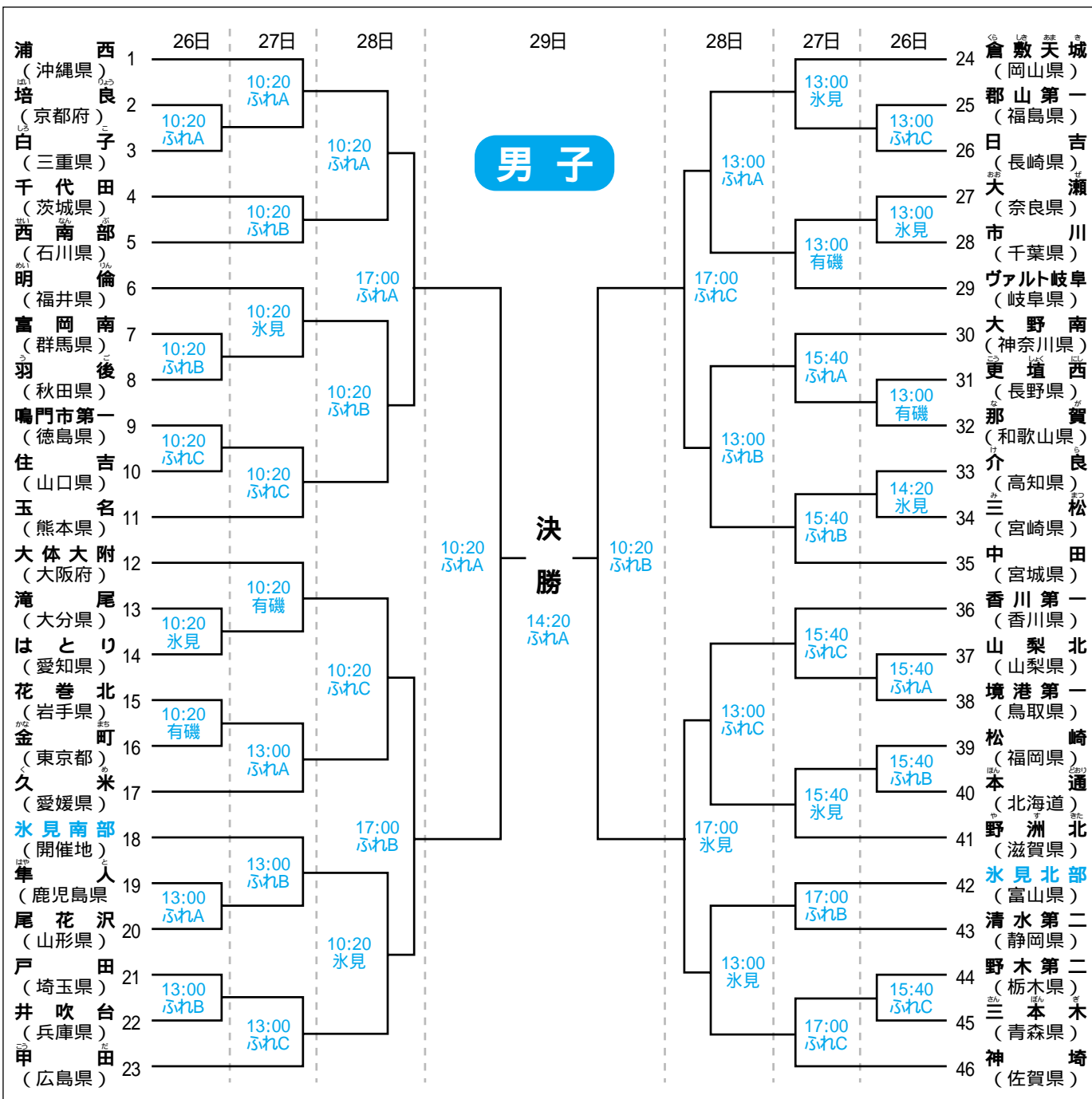

参加チームから応援サポーターに手紙が届く

春中ハンドが つなぐ 絆

子ども達にも私達保護者にも、こんな出会いが用意されているとは、思ってもみなかったありがたい誤算でした。  
 (チームの保護者から寄せられた手紙より)

愛媛県代表の選手たちと島尾地区の応援サポーターが、毎年2本ずつ植えている桜の木。選手たちは、「いつか大人になったら、家族で見に来るね。」と約束してくれました。

選手と応援サポーターが植樹

信じ合える仲間と共に 多くの勝利を手にした!!

応援してくれる人たちの 気持ちにこたえたい!!

氷見勢 キャンプテンの思い

北中 男子キャプテン 紅谷 郁弥 くん  
 南中 男子キャプテン 前田 拓哉 くん

一試合一試合 真剣勝負 優勝目指して頑張ります!

仲間を信じ 共に戦おう!

北中 女子キャプテン 服部 未夢 さん  
 南中 女子キャプテン 丸山 純菜 さん

## ♪ 第24回公民館まつり

**日時** 3月8日(日)9:00~16:00  
**場所** 中央公民館(教育文化センター4階)  
**内容** 作品展(9:00~16:00)  
 絵画・絵手紙・華道(草月・池坊・嵯峨御流)・書道・洋裁  
 お茶席(10:00~15:00)藪の内  
 舞台発表(13:00~16:00)  
 詩吟・謡曲・茶道吟(裏千家)・箏曲  
**その他** お茶席券(300円)は、中央公民館で前売りしています。  
**問合せ先** 中央公民館 ☎74-8240

## ♪ 春の椿展

**日にち** 3月14日(土)・15日(日)  
**場所** 海浜植物園  
 1階展示ホール・メインホール  
**内容** ヤブ椿・園芸椿の展示  
**問合せ先** 海浜植物園 ☎91-0100

## ♪ らくがき紙ヒコーキ大会+X



紙ヒコーキに  
らくがきして  
みんなで飛ばそう!!

**日時** 3月29日(日)10:00~12:00  
**場所** 海浜植物園2階ワークショップ・駐車場  
 (雨天の場合はワークショップのみ)  
**参加費** 無料  
**問合せ先** 海浜植物園 ☎91-0100

## ♪ KOBスウィングエコース Jazz Concert in 海浜植物園

**日時** 3月20日(金)15:00~16:30  
**場所** 海浜植物園4階スカイラウンジ  
**演奏** エコリーナ  
**料金** 500円(1ドリンク付き)  
**定員** 30名  
**問合せ先** 海浜植物園 ☎91-0100

## ♪ 平成21年度 花と緑の日曜学校

**日時** 平成21年4月~平成22年3月(10回開催)  
 10:00~12:00  
**場所** 海浜植物園ほか  
**内容** 草花などの園芸に関する知識や栽培方法などの講義・実習

日にち	講義 題目
4月19日	ガーデニングの基礎
5月24日	ハーブを育てよう
6月28日	観葉植物と挿し木の基礎
7月12日	施設見学
9月6日	苔球を作ろう
10月4日	押し花絵を体験しよう
11月8日	庭木の冬仕度をしよう
12月13日	お正月を寄せ植えて飾ろう
2月7日	クンスランを楽しもう
3月7日	早春を彩る草花プランターづくり

**参加費** 10,000円(10回分の教材費)  
**定員** 40名程度(申し込み多数の場合は抽選とし、4月上旬に結果を通知いたします。)  
**申込み方法** はがき又はファックスにて住所、氏名(ふりがな)、性別、年齢、電話番号を記載の上、3月23日(月)までにお申し込みください。  
**申込み・問合せ先**  
 〒935-0031 氷見市柳田3583  
 氷見市海浜植物園「花と緑の日曜学校」係  
 ☎91-0100 ☎91-4567



小学生以下の参加者全員に忍者ハットリくんグッズをプレゼント!

## JR氷見線・城端線を 忍者ハットリくん列車でつなぐ 越中の小京都・城端散策と温泉の旅

**日時** 3月28日(土)JR氷見駅8:00集合、15:30解散  
**行き先** 南砺市城端・福光地区(城端のまちなか散策、アローザ温泉「来夢」)  
**定員** 60名(申込み順)  
**参加料** 大人(中学生以上)3,000円、小学生以下1,500円  
 昼食、入浴料、保険料含む。小学生以下は保護者同伴。  
 申込みは、3月6日(金)8:30より電話にて受け付けいたします。  
**申込み・問合せ先**  
 城端線氷見線活性化推進協議会事務局(高岡市地域安全課内) ☎20-1139







## 第3回 ~ 氷見で考える ~ 食のフォーラム 『氷見の食文化と歴史』

古来より、風光明媚な自然が多くのの人々をやすらぎで包んできた氷見の地。現在では、<sup>しよくのみやこ</sup>“食都”氷見として、海・野・山と多様な自然が育んだときとでおいしい食の恵みが、市内外の人々に親しまれています。それでは、昔の氷見の食はどうだったのでしょうか？

今回は、氷見の歴史と食の関わりについてみなさんと理解を深めるべく、氷見とゆかりの深い『万葉の時代』と『加賀百万石の時代』にスポットを当てます。案内人として『万葉』は新谷秀夫先生、『加賀』は陶智子先生、谷本互先生にご登場いただきます。

本年度、地消地産推進の拠点施設としてオープンした『創作工房ひみ』において、悠久の歴史の流れを感じ、これからの氷見の食の伝承と創造について多くのヒントを発見しませんか。

**日時** 3月16日(月)14:00 ~ 15:30

**場所** 創作工房ひみ(氷見市北大町4645)

入場無料・申込み不要

**講演** 『つなし捕る 氷見の江 - 食材からみる越中万葉 -』 新谷 秀夫(40分)

- 休憩(伝承料理試食:協力 JA氷見市安全な食生活研究友の会) - (10分)

**対談** 『未来に残したい氷見の「食」の遺産』 陶 智子、谷本 互(40分)

講師紹介



**新谷 秀夫**(しんたに・ひでお)

高岡市万葉歴史館総括研究員。  
専門分野は和歌史および『萬葉集』の享受伝来。  
平成5年4月より高岡市万葉歴史館勤務。 <学会:上代文学会(理事)、美夫君志会(理事)、萬葉学会など>  
著書 『万葉集101の謎』(共著・新人物往来社)  
『絵草紙 越中の家持』(共著・北日本新聞社)など。



**陶 智子**(すえ・ともこ)

金沢学院大学教授  
専門は近世女性礼法、化粧文化史。金沢に代々続く家に生まれる。  
著書 『加賀百万石の味文化』、『不美人論』、『女礼十冊書弁解全注』、『江戸の化粧』、『日本名女ばなし』など。



**谷本 互**(たにもと・わたる)

地域振興研究所常勤理事  
北陸地方を中心に日本酒や特産品をはじめ民宿、飲食店、スーパーマーケットなどを調査し、『食と観光』を軸にした活性化策の研究に取り組む。  
著作 『氷見地域観光振興ビジョン報告書』、『外客来訪促進計画』、『北陸酒紀行』、『加賀温泉郷活性化基本戦略』、『おもしろ金沢学』など。

主催 氷見市、きときと氷見地消地産推進協議会

問合せ先 商工観光課 きときと食文化・氷見ブランド推進班 ☎ 74-8089

## 創作工房ひみクッキングサロン開設



クッキングサロンでは、どなたでも料理体験ができますので、ぜひご利用ください。(ただし、事前申し込みが必要です。)

**貸し調理台** 材料などを持ち込んで自由に調理をお楽しみください。

**利用時間** 10:00 ~ 13:00 14:00 ~ 17:00  
18:00 ~ 21:00

**部屋代金** 1,500円 2,000円 2,500円

**調理台利用代金** 各時間帯、1台につき 1,000円

移動式調理台は12台あり、定員はそれぞれ6名で、最大72名様までご利用いただけます。

問合せ・申込み先 創作工房ひみ ☎ 73-7250

(3月末まで日曜日・祝祭日休館)



## 図書館インフォメーション

火災や救急指定病院の問い合わせ ☎74-9999  
 災害などの情報提供・問い合わせ ☎74-8021  
 ☎74-8100(夜間)  
 漏水連絡 ☎74-8207  
 ☎74-8100(夜間)  
 ケーブルテレビでは、火災・災害時の情報提供を行っています。  
 5、9、091、093チャンネル.....災害時の道路情報など  
 11、092チャンネル.....火災情報など

### みんなの相談コーナー (☎74-8010)

**行政相談** 3/2、9、16、23、30、4/6(月)  
 13:00～16:00 市役所2階相談室  
**年金相談** 3/11、4/8(水)  
 10:00～15:00 市役所5階会議室  
**住宅相談** 3/5、4/2(木)  
 10:00～16:00 市役所2階市民ホール  
**人権相談** 3/12、4/9(木)  
 13:00～16:00 市役所5階会議室

#### 無料法律相談

3/19(木) 13:00～16:00 市役所5階会議室  
 <要予約> 3/18(水) 8:30～ 電話のみで受付  
 (市民課 ☎74-8010) 定員になり次第締め切ります。

#### 無料調停相談

3/25(水) 9:00～12:00 市役所5階会議室

#### 税理士による無料税務相談

3/19(木) 13:00～15:00  
 北陸税理士会高岡支部(高岡市本丸町7-1 本丸会館内)  
 <要予約> 3/13(金) 10:00～受付開始 ☎25-6624

#### 弁護士による多重債務問題無料法律相談(予約制)

毎週月・火・金曜日 13:30～15:30  
 富山県弁護士会館(富山市長柄町3-4-1) ☎076-421-4811

#### 職場でのトラブル無料相談会

3/14(土) 10:00～15:00  
 富山県民会館6階(富山市新総曲輪4-18)  
 対象: 県内事業所の労働者と事業主  
 問合せ先: 富山県労働委員会 ☎076-444-2172

### 休日診療当番医 (9:00～17:00)

3月1日	高木内科医院	大野	☎72-8686
(日)	吉岡歯科クリニック	高・川原町	☎22-2299
3月8日	中村記念病院	島尾	☎91-1307
(日)	吉崎歯科医院	鞍川	☎74-4169
3月15日	嶋尾内科医院	阿尾	☎72-0622
(日)	篠原歯科医院	高・広小路	☎21-5833
3月20日	山岸小児科医院	朝日本町	☎74-0258
(金・祝)	大谷歯科医院	射・戸破	☎56-3883
3月22日	中村記念病院	島尾	☎91-1307
(日)	和田歯科医院	高・御旅屋町	☎25-6480
3月29日	高嶋クリニック	丸の内	☎72-0834
(日)	医療法人社団 立浪歯科医院	高・波岡	☎26-1182

変更となることがありますので、当日の新聞で必ずお確かめください。

#### 「すごい本屋！」

井原万見子 / 著 朝日新聞出版社

「うちの村にも、本屋があったら...」。そんな村の人たちの声にこたえてきた、住人約100人の山奥にある本屋さん。イハラ・ハートショップを舞台に起こる小さな奇跡、村の子どもたちとの楽しい事件の日々を綴る。

#### 「チェンジング・ブルー」

大河内直彦 / 著 岩波書店

地球は、どう変わったか。どう変わるのか。地球温暖化の根源にひそむ気候変動の謎。その解明に挑む科学者たちの姿をスリリングなストーリー展開で活写する、第一級の研究者による科学ノンフィクション。

#### 「ACTION 日本崩壊」

日本テレビ報道局 / 著 新潮社

日本テレビ報道局の特命記者たちが1年がかりで取材した、この国を覆う危機的状況。食品偽装、医療破綻、教育疲弊など。各番組では伝え切れなかったインサイド情報充実、迫真のレポート。

#### 「林家三平傑作集」

ねぎし三平堂 / 編 毎日新聞社

#### 「たいせつなことはみんな子どもたちが教えてくれた」

きむらゆういち / 著 主婦の友社

#### 「いまをどう生きるのか」

松原泰道・五木寛之 / 著 致知出版社

#### 「資本主義はなぜ自壊したのか」

中谷巖 / 著 集英社インターナショナル

#### 「断絶」

堂場瞬一 / 著 中央公論新社

#### 「本日、サービスデー」

朱川湊人 / 著 光文社

#### 「いつもそばにいるよ」

江上剛 / 著 実業之日本社

休館日 2日、9日、16日、23日、30日(月)、31日(火・月末)

「いずみの会」の紙芝居・本の読み聞かせ

3月28日(土) 15:00～ 場所: 図書館児童室

### 3月の移動図書館

巡回日	巡回時間	巡回場所
3日(火)	16:00～16:50	みどり保育園前
4日(水)	10:00～10:40	エルダーヴィラ氷見前
	16:15～16:45	十二町保育園前
5日(木)	10:00～10:40	ケアハウス氷見前
	11:00～11:40	エルダーデイサービスセンター前
	15:15～15:30	アルカディア氷見前
6日(金)	15:40～16:30	アソカ幼稚園前
	10:00～10:40	ほのぼの苑前
	13:10～13:40	白石整形外科医院前
10日(火)	13:50～14:20	ケアハウス万葉の杜前
	16:15～16:45	阿尾保育園前
	16:00～16:40	マヤ保育園前
11日(水)	15:40～16:00	女良生活改善センター前
	16:15～16:45	宇波保育園前
12日(木)	16:15～16:45	若葉保育園前
	15:40～16:00	久目保育園前
13日(金)	16:15～16:45	速川保育園前
	16:00～16:30	旧稲積小学校前
17日(火)	16:00～16:30	旧鞍川保育園前
	16:00～16:30	旧鞍川保育園前
18日(水)	10:00～10:30	藤見台公民館前
	10:40～11:10	園コミュニティセンター前
	11:20～11:50	窪小学校(学童保育)

# Calendar

# 3

# 月 March



1 日

**転入・転出に伴う市民課窓口業務の時間を延長します**

2 月

期日 3/27(金) 3/30(月)~4/3(金)  
受付時間 19:00まで  
時間を延長する業務

3 火

転入・転出など各種届出の受付  
住民票・戸籍証明書などの交付  
ほか

4 水

市議会定例会(本会議)

5 木

6 金

特別展「食の風景」- つくる・たべる・たくわえる-  
(博物館・~3/29)9:00~17:00[12ページ]  
農業委員会定例会総会(市役所5階会議室)14:00~

7 土

特別展資料解説会(博物館)14:00~[12ページ]

8 日

第24回公民館まつり(中央公民館)  
9:00~16:00[8ページ]

9 月

市議会定例会(本会議)

10 火

市議会定例会(本会議)

11 水

市議会定例会(産業建設常任委員会)  
氷見市民健康大学(いきいき元気館)  
10:30~12:00[21ページ]

12 木

市議会定例会(民生病院常任委員会)

13 金

市議会定例会(総務文教常任委員会)  
ホビーラ大浦短期講座(ホビーラ大浦)  
13:30~15:30[12ページ]

14 土

糖尿病教室(市民病院)9:30~  
春の椿展(海浜植物園・3/15)[8ページ]

15 日

氷見市消防団春季消防訓練(市内4地区)8:00~

16 月

第3回~氷見で考える~食のフォーラム  
(創作工房ひみ)14:00~15:30[9ページ]

17 火

市議会定例会(本会議)

18 水

19 木

春季火災予防運動(市内一円・~3/26)[17ページ]  
KOBスウィングエコーズ Jazz Concert  
in 海浜植物園(海浜植物園)15:00~16:30  
[8ページ]

20 金

春分の日

21 土

22 日

23 月

24 火

25 水

第4回春の全国中学生ハンドボール選手権大会  
(ふれあいスポーツセンターほか・~3/29)  
[2~7ページ]

26 木

27 金

28 土

JR氷見線・城端線を忍者ハットリくん列車でつなぐ  
越中の小京都・城端散策と温泉の旅  
8:00~15:30[8ページ]

29 日

らくがき紙ヒコーキ大会+X(海浜植物園)  
10:00~12:00[8ページ]

30 月

31 火

3/

1 水

2 木

3 金

## 農用地の利用権再設定をお忘れなく

農用地を利用権設定により借り受けしている農家の方で、借り受けの継続や、再度借り受けを希望される場合は、利用権の再設定が必要となります。農業委員会事務局に用意してある「利用権設定等申出書」を農業委員会事務局又は農林課へ提出してください。

問合せ先 農業委員会事務局  
☎74-8096

## 労働保険年度更新時期変更のお知らせ

平成21年度から、年度更新の申告・納付時期が変わります。

平成20年度まで  
4/1~5/20

平成21年度から  
6/1~7/10

問合せ先 富山労働局労働保険徴収室  
☎076-432-2714



# 暮らしの インフォメーション

## イベント

### ヒミンゲA.C イベント情報

「アンティーク風ネットワークスを作ろう」

日時 3月8日(日)

午後1時半～3時半

講師 eMu 加納 麻衣子さん

参加費 3000円(1ドリンク付き)

定員 15名(要申込み)

「古楽の響 in 赤い蔵」

日時 3月14日(土)

開場 午後7時、開演 午後7時半

出演 (歌) 磯島由佳子さん、(楽器) リコーダー・チェンバロ奏者 ほか

参加費 1000円(1ドリンク付き)

富山大学芸術文化学部

YATTONGAI 企画「ささなみ飯」

日時 3月20日(金・祝)～22日(日)

演劇「蔵を舞台にしよう」

日時 3月20日(金・祝) 午後6時半

21日(土) 午後7時

22日(日) 午後2時～2時半

参加費 500円(1ドリンク付き)

「第5回 天空の森づくり」

日時 3月20日(金・祝) 午前10時半～

場所 ヒミンゲA.C(北の橋そば)、  
天空の森(氷見市国見)

問合せ先 ARTNPOヒミンゲ

090338867669

### 「万葉集心の詩 氷見にあり」

講演会

日時 3月22日(日) 午後1時半～

場所 海浜植物園展示ホール

内容 「万葉集 心の詩 氷見にあり」

～時を越えて～

高岡市万葉歴史館 館長 小野 寛氏

(大伴家持の概要についてアニメ上映あり)

入場料 無料

応募方法 電話、FAX又はホームページにてお申し込みください。

応募・問合せ先

(社)氷見青年会議所

09183350 09183351

HP <http://www.himji.or.jp/>

### 氷見市民フォーラム

「認知症になっても安心して暮らせる街を目指して」

日時 3月28日(土) 開場 午後1時半、開演 午後2時

場所 いきいき元気館3階ホール

内容 「認知症の理解と地域の役割」

岩手医科大学 准教授 高橋 智先生

「氷見市医師会の取り組み」

氷見市医師会 会長 嶋尾 正人先生

入場料 無料

このフォーラムは、認知症サポーター養成講座を兼ねています。

問合せ先 健康課 0748067



## 募集

### 栄町特定公共賃貸住宅(うみどりむさ)入居者募集

募集戸数 2戸

構造 耐火構造3階建・3DK・オール

電化・温水洗浄式便座・駐車場・屋外

物置(3㎡程度)あり

家賃 58000円

敷金 174000円

(共益費・礼金はかかりません。)

申込み期限 3月16日(月)

申込み多数の場合は抽選となります。

問合せ先 都市計画課 0748075

ホビーラ大浦短期講座

「レカンフラワーでフロッツ

くり」受講者募集

自然の花や葉を乾燥、コーティングして、あなただけの素敵なフロッツを作ってみませんか?

日時 3月13日(金) 午後1時半～3時半

場所 ホビーラ大浦(働く婦人の家)

受講料 1500円(材料費含む。)

定員 10名

申込み締切 3月9日(月)

お電話でお申し込みください。

申込み・問合せ先

ホビーラ大浦 0914109

伏木高等学校学校開放講座

受講生募集

初級ロシア語講座

開催日 4月25日、5月9日、5月23日

## 博物館特別展「食の風景」 つくる・たべる・たくわえる

チャブ台や箱御膳、輪島塗りの漆器など「食」に関する豊富な道具や写真を展示しますので、ぜひご覧ください。

日時 3月6日(金)～29日(日) 午前9時～午後5時 月曜日休館

場所 博物館特別展示室

観覧料 無料

資料解説会 3月7日(土) 午後2時 事前申込み不要

問合せ先 博物館 0748231



箱御膳のしつらい(精進物)

**まるまげ祭り参加者募集**  
 あでやかな「まるまげ」姿で、幸せな結婚を祈願し、花盛りの氷見の街を歩いてみませんか。  
**開催日** 4月17日(金)  
**参加資格** 18歳以上の独身女性(高校生を除く。)

**応募期間** 3月16日(月)～4月10日(金)必着  
**申し込み方法** 往復はがきに、住所、氏名、年齢、性別、電話番号、希望の講座名を記入の上、伏木高校までお申し込みください。  
**応募・問合せ先** 〒933 0116 高岡市伏木一宮2 11 1 伏木高等学校「初級ロシア語講座」  
 又は「初級韓国語講座」係  
 ☎ 44 1 5 1 4

6月13日、6月27日、7月4日、7月11日、7月18日の各土曜日(計8回)  
**時間** 午前9時半～11時半  
**場所** 伏木高等学校国際交流室  
**講師** ロシア人講師ほか  
**初級韓国語講座**  
**開催日** 5月2日、5月16日、6月20日、7月25日、8月22日、9月19日、9月26日、10月10日、10月17日、11月28日の各土曜日(計10回)  
**時間** 午前9時半～11時半  
**場所** 伏木高等学校セミナーハウス  
**講師** 教員及び韓国語人講師  
**定員** 20名  
**受講費** 無料(ただし、教材費として2000円程度必要です。)  
**申し込み方法** 往復はがきに、住所、氏名、年齢、性別、電話番号、希望の講座名を記入の上、伏木高校までお申し込みください。

場 所	つまま園	寿養荘	みんなの家のどか
日 時	3月8日(日) 午前10時～正午	3月17日(火) 午後1時～3時	3月22日(日) 午前10時～正午
内 容	「食べる喜び」を感じるために	口腔機能と予防	「あんなのとどうして?」介護に対する不安や悩みについて
参加費	無料	無料	無料
申込み締切	3月5日(木)	3月13日(金)	3月14日(土)
申込み・問合せ先	つまま園 (担当:中尾) ☎ 72-3724	社会福祉協議会 (担当:山崎) ☎ 74-8400	みんなの家のどか (担当:須賀) ☎ 73-6321

**家族介護教室**  
**対象者** 家庭で寝たきりや認知症の方など  
 どの介護をされている方

**福祉・健康**

を(除く。)  
**参加費** 3000円  
**募集人数** 先着40名  
**応募期間** 3月1日(日)～15日(日)  
**申し込み方法** 申込用紙に必要事項を記入し、写真貼付の上、氷見市観光協会(JR氷見駅内)へ提出してください。  
 申込用紙は、観光協会、海鮮館にあります。ホームページからダウンロードできます。  
**問合せ先**  
 氷見市観光協会 ☎ 74 5 2 5 0  
 HP <http://www.kioktohim.com>

**税金**

**3月は滞納整理強化月間です**  
**【納税相談】**(市税の納付もできます。)  
 3月2日(月)～6日(金)は 午前8時半～午後7時  
 3月7日(土)・8日(日)は 午前9時～午後4時  
 相談は、市役所の業務時間(平日午前8時半～午後5時半)であれば随時受け付けます。  
 市税を納期限までに納付できない事情がある場合は、必ずご相談ください。  
**市税の収納対策を強化しています**  
**文書・電話催告** 市税の納付の遅れや滞納額の増加を防止するため、滞納者に催告文書の発送、電話催告を実施しています。  
**訪問徴収** 収納推進員が滞納者の自宅などを訪問し、市税を徴収しています。不在時には、再度訪問する場合もあります。  
**差押の強化** 市税の滞納者には、法に基づき、財産(預金・給与・不動産・不動産など)の差押を行っています。  
**税務課窓口の受付時間延長** 市役所税務課収納窓口(納税担当)の受け付け時間を、毎週金曜日は午後7時まで延長しています。(休日を除く。)  
**相談・問合せ先**  
 税務課 納税担当 ☎ 74 8 0 4 1  
 滞納整理班 ☎ 30 7 0 4 0



**観光ボランティアガイド募集**

市内の観光スポットのガイドサービスや市外の観光ボランティア団体などとの交流・研修を一緒に行いませんか?  
**対象** 観光ガイドに興味がある20歳以上の方

**申込み・問合せ先**  
 商工観光課 ☎ 74 8106  
 観光ボランティア「つままの会」  
 会長 寺下信吾 ☎ 72 1112





## 平成20年分所得申告の受付 は3月16日までです

締切間際は受付会場が混雑しますので、できるだけ早めに申告されることをお勧めします。申告に関する詳しい内容は、広報ひみ2月号の8ページでご確認ください。

### 平成20年分所得申告受付の日程（カッコ内は対象地区）

受付日時	9:00～11:00	13:00～16:00
3月 2日(月)	JAひみ久目支所(久目地区)	速川公民館(速川地区)
	JAひみ双光支所(論田・熊無地区)	氷見市農業総合管理センター(谷屋・新保・中村地区)
3月 3日(火)	女良生活改善センター(女良地区)	宇波公民館(宇波地区)
	JAひみ八代支所(八代地区)	旧上余川小学校内碁石公民館(碁石地区)
3月 4日(水)	JAひみ仏生寺支所(仏生寺地区)	十三公民館(布勢・神代地区)
3月 5日(木) ～16日(月)	氷見水産センター2階小研修室(市内全地区) 土・日曜日は除きます。 8:30までは入場できません。	

上記期間中は、市役所税務課窓口での相談受付はいたしません。次の方は原則として当会場では受付できません。高岡税務署で手続きを行ってください。

- ・土地や株式等の譲渡による所得がある方
- ・税務署から申告書が送られてきた個人事業主
- ・消費税、贈与税、相続税の申告をする方

### 問合せ先

税務課 住民税担当  
☎ 74 8 0 4 3

## その他

### 氷見運動公園パークゴルフ場がオープンします

氷見運動公園内のレクリエーション広場と現在整備中のパークゴルフ場を合わせ、36ホールのパークゴルフ場が4月1日に新規オープンします。

**利用期間** 4月1日(水)～11月30日(月)

**利用料金** 1シーズン 6,000円、  
1日利用 500円、小・中・高生  
200円、未就学児 無料

**問合せ先** スポーツプラザひみ事務局  
(氷見市B & G 海洋センター内)

☎ 91 5 1 3 6

### 「ふるさと定住促進奨励金」の申請期間が4月から始まります

市内に自ら居住するための住宅(中古を含む。)を取得された方、又は、自ら所有し居住している住宅を増改築(修繕やリフォームは除く。)された方に奨励金を交付します。

**対象者** 住宅の取得などから1年以内において、次のいずれかに該当する方

- ・市内在住の40歳未満で結婚5年以内の方
- ・氷見市へ転入する直前に市外で1年以上住んでいて、転入してから1年以内の方

### 住宅要件

- ・共有している住宅の場合は、持分が2分の1以上であること。
- ・増改築については、増改築した床面積

が増改築後の全体延べ床面積の2分の1以上であること。

### 奨励金の額

各年度の家屋分の固定資産税に相当する額を3年間交付します。ただし、3年間の交付金額の合計は50万円を限度とします。

### 申請期間

4月1日(水)～6月30日(火) 初年度の申請から3年間、毎年申請する必要があります。

### 問合せ先

都市計画課 ☎ 74 8 0 7 5



### 下水道などの使用に関する届出はお済みですか？

下水道の使用を開始、休止、廃止、再開される方へ

「使用開始(休止、廃止、再開)届」をすみやかに提出してください。

### 井戸水を使用水源とされる方へ

利用人数により使用水量を認定し、使用料を算定しています。利用人数が多くなったり少なくなったりした場合には、「使用人数変更届」をすみやかに提出してください。

### 下水道に接続する井戸を廃止される方へ

届け出の遅延、又は、未届けの場合は井戸水分の使用水量に基づき、下水道使

北陸にあふれるニュース  
みんなに届けたい。

ちびまる子ちゃん好評連載中!!

北陸中日新聞

購読・試読のお申し込み (090-7667) 3 ム ト コ イソイ

79-3715  
0120-461051

www.chunichi.co.jp/hokuriku/

北陸中日新聞 / 〒920-8573 金沢市香林坊2-7-15 ☎076-261-3111(代)

## シルバー人材センターは

こんなお仕事をしています。

臨時的・短期的または軽易な仕事での家事援助、子育て支援、障子張り、剪定、草刈、施設管理などなど・・・なんでもご相談下さい。

### 新入会員説明会のお知らせ

毎月1日(休日の場合は翌日)午前10時から行っています。みんなで社会参加の輪を広げましょう!!



社団法人 氷見市シルバー人材センター  
氷見市鞍川1065 ☎4-8408

平成21年度

男性の方も大歓迎!

## 健康づくりボランティア養成講座

受講生募集

問合せ先 健康課 ☎74-8062

### 保健栄養教室

食生活を中心とした講義や実習を通して「健康づくり」について学びます。修了された方には、『食生活改善推進員（健康づくりボランティア）』として、地区での健康づくりのお手伝いをお願いします。

### ヘルスアップ教室

血圧測定、ウォーキングなどの実習や講義を通して「健康づくり」について学びます。修了された方には『ヘルスポランティア（健康づくりボランティア）』として、地区での健康づくりのお手伝いをお願いします。

**定員** 各教室30名（同時に両方の教室を受講することも可能です。）

**受講費** 無料（ただし、保健栄養教室の調理実習の際には、材料費として1回につき200円負担していただきます。）

**申込み方法** 4月24日（金）までに健康課へお電話でお申し込みください。

**その他** 各教室とも5月下旬頃から7回程度開催する予定です。



お友達がたくさんできて、楽しいです。



自分や家族の健康を見直すきっかけになりました。

## とやま県産材ベンチ設置応援団募集

森づくりにつながる県産材利用について理解を深めていただくため、県産材ベンチを公共施設などに設置することとし、ご協賛いただける企業などを募集しています。

詳しくはお問い合わせください。

**問合せ先** 都市計画課 花・みどり推進班  
☎30-7077

海浜植物園にも県産材ベンチ2基が設置されました。



**受付時間** 午前8時半～午後5時半  
（土・日曜日・祝日は除く。）  
なお、下水道が供用開始されている地区の方で、まだ下水道に接続されていない方は、水洗化にご協力いただきますようお願いいたします。

**問合せ先** 上下水道課 経営企画担当  
☎74 8207

市民課 総合案内

☎74 8010

使用料が計算されることとなりますので、「廃止届をすみやかに提出してください。使用水源を変更された方へ」  
使用水の種別（上水のみ、井戸水のみ、上水・井戸水併用）により使用料の計算方法が異なりますので、「使用水源変更届」をすみやかに提出してください。  
**提出先** 上下水道課 経営企画担当  
☎74 8207

### 柳田布尾山古墳館の閉館について

3月15日より閉館します！

冬期閉館していた柳田布尾山古墳館は、3月15日（日）より閉館します。ぜひご利用ください。

**開館時間** 午前9時～午後4時（毎週月曜日、祝日の翌日は休館）

4月1日より古墳館の開館時間が変わります。

**開館時間** 午前10時～午後4時

**問合せ先** 生涯学習課 ☎74 8215

### 県民による森づくり提案事業を支援します

対象事業 県内の森林での活動を主とし、次のいずれかを目的とするもの。  
（2）1）森林の整備や利活用の推進  
（2）とやまの森を支える県民意識の醸成

（3）森林資源の利活用の促進  
**補助率**

補助対象経費20万円以下の部分

・ 補助対象経費の100%

補助対象経費20万円を超える部分

・ 補助対象経費の75%

1事業の補助限度額は100万円です。

**応募方法** 提案書を富山県森林政策課に直接ご持参ください。（様式は県のホームページから入手できます。）

**応募締切** 3月16日（月）

**応募・問合せ先** 富山県農林水産部森林政策課  
☎076 444 3385

HP <http://www.pref.toyama.jp/>



第37回ひままつり

## イベント企画・運営スタッフ募集

**開催予定日** 8月初旬予定

**応募方法** 電話、FAX又はEメールでひままつり実行委員会事務局までお気軽にご応募ください。

**応募・問合せ先**

ひままつり実行委員会事務局（ハマナス荘内）

☎91 8350 ☎91 8351

Eメールアドレス [info@himijc.or.jp](mailto:info@himijc.or.jp)



ご存じですか？

# 軽自動車税の減免制度

問合せ先 税務課 納税担当 ☎ 74 8041



氷見市では、軽自動車などについて、心身に障害のある方が使用する場合や、公益のために直接使用する場合など、一定の要件の下で軽自動車税を減免しています。昨年申請された方も、毎年申請する必要がありますので、忘れずに手続きを行ってください。

**受付期間** 4月2日(木)～5月25日(月)

**受付場所** 税務課納税担当窓口

**提示書類** 車検証(平成21年4月1日現在所有するもの)、障害者手帳、運転免許証(運転者のもの)、印鑑(認印)、通院・通学証明書(初めて申請される方)など

昨年申請された方には、3月下旬に申請用紙を送付します。

受付期間を過ぎると、平成21年度は減免できなくなりますのでご注意ください。

減免の対象となるのは、普通車も含めて一人一台までです。(普通自動車の減免制度については、富山県税事務所自動車税センター ☎ 076 424 9211までお問い合わせください。)

軽自動車税は、4月1日現在の所有者に課税されます。名義変更や廃車の手続きは早めに済ませましょう。

## 減免対象となる車の所有者、障害の区分、程度

障害の区分		本人運転	生計を一にする方又は常時介護者が運転	車検証の所有者	
身体障害者	視覚障害	1～5級		障害のある方が18歳以上の場合 ・本人	
	聴覚障害	2級、3級			
	平衡機能障害	3級、5級			
	肢体不自由	上肢	1級、2級		障害のある方が18歳未満の場合 ・本人又は生計を一にする方
		下肢	1～6級	1～3級	
		体幹	1～3級、5級	1～3級	
	乳幼児期以前の非進行性脳病変による運動機能障害	上肢機能	1級、2級		
		移動機能	1～6級	1～3級	
	心臓、じん臓、呼吸器、ぼうこう又は直腸、小腸の機能障害	1級、3級			
	音声言語機能障害	3級			
ヒト免疫不全ウイルスによる免疫機能障害	1～3級				
知的障害者(療育手帳保有者)	「A」、未就学児童のみ「B」		・本人又は生計を一にする方		
精神障害者(精神障害者保健福祉手帳保有者)	1級				

\* 戦傷病者手帳の交付を受けている方については、身体障害者手帳と同程度の障害があれば対象になります。

## ダイレクトメールにご注意

「くまの王国」の情報と「やま」より

### 相談

数年前、海外から「1億円が当選し、賞金割当てが確認されたので割当金受給申請書と手数料を送るよう」とのダイレクトメール(DM)が届きました。申込んだ覚えはないのですが、本当ならと思い3千円振込みました。その後も次々にDMが届き、そのたびにお金を支払い続け、かなりの金額をつぎ込みましたが、当選金は入金されません。本当に当選しているのでしょうか？

### 回答

(60歳男性) 海外宝くじの相談には、「申込んでいないのに『当選している』」と期待を抱かせるようなDMが届く、「当選した」というのが入金されない、「個人情報」が漏れているのではないかと、「クレジットの引落としが止まらない」などがあり、被害金額も高額化する傾向にあります。また、いったん海外宝くじの購入手続きをすると、「購入見込みの高い消費者」として複数の業者からDMが送りつけられることもあります。

日本国内で海外宝くじの販売、販売の取り次ぎ、授受を行うことは、刑法187条(虚偽販売等)に抵触すると解釈されています。相手業者は外国に事務所を置いて、消費者に代わって現地で宝くじを購入し、当選した場合には消費者に知らせ送金するとされているものが多く、このため、確実に当選金が支払われるかどうかの保証はなく、また、消費者が支払ったお金を取戻すことは困難です。

相談者には、今後、海外宝くじは絶対に関わらないこと、DM等の誘い文句に惑わされないことを助言しました。なお、高齢者が海外宝くじにのめり込み、家族や介護ヘルパーがトラブルに気づいた時には、既に多額の費用を支払っているケースも多く、こうした被害を防ぐためにも、周囲の人たちの日頃の見守りが大切です。



# 水道管の清掃を行います

問合せ先 上下水道課 ☎74 8209

洗管業者

氷見管工事業協同組合 ☎91 8123

市では、皆さまに清浄で安全な飲料水を提供するため、定期的に水道管の清掃を実施しています。今回の清掃対象地区及び日程は次のとおりです。

清掃期間中は、対象地区以外でも水圧が下がり、水が出にくくなったり濁ったりすることがあります。大変ご迷惑をおかけしますが、ご理解とご協力をお願いします。

**清掃期間** 3月4日(水)～17日(火)(金～日曜日を除く。)

**清掃時間** 午後10時～翌朝午前5時頃まで(夜間)

## 注意事項

- ・清掃に伴い水圧が下がり、水が出にくくなったり濁ったりすることがありますので、飲み水はあらかじめご用意ください。
- ・洗濯の際は濁りにご注意ください。
- ・受水槽がある場合、作業の間はできるだけ元バルブを締めておいてください。
- ・清掃終了後、しばらく濁った水が出ることがあります。このような時は、蛇口を開けて水を流し、きれいになってからご使用ください。

月 日	対 象 地 区
3月 4日(水)	島尾、宮田、上泉、下田子、上田子
3月 5日(木)	窪及び柳田の一部(国道160号より東)
3月 9日(月)	窪及び柳田の一部(国道160号より西)、園、十二町、湖光、大浦、大浦新町、中島
3月10日(火)	伊勢大町一丁目、伊勢大町二丁目、地藏町、本町、南大町、朝日丘、朝日本町
3月11日(水)	比美町、丸の内、幸町の一部(朝日山を除く。)、中央町
3月12日(木)	鞍川、大野新、大野、泉の一部(上庄小学校より東)、中尾、七分一
3月16日(月)	北大町、栄町、加納の一部(国道160号より東)、諏訪野、間島の一部(余川川より南)、稲積の一部(余川川より南で国道160号より東)
3月17日(火)	幸町の一部(朝日山)、加納の一部(国道160号より西)、稲積の一部(県道鹿西氷見線より南で国道160号より西)

対象地区には事前に「お知らせ」を配布する予定です。



## 119 こちら消防本部

### 3月20日～26日 春季火災予防運動

スローガン「火のしまつ 君がしなくて 誰がする」

富山県下一斉に春季火災予防運動が実施されます。空気が乾燥し、風が強く吹くフェーン現象による火災が多発する季節ですので、十分注意しましょう。

**サイレン吹鳴** 3月20日(金)午前7時、26日(木)午後9時

**防火広報** 運動期間中の午前7時と午後9時

### 無くそう林野火災

たき火や農作業での枯れ草焼却火などが林野へと延焼し、思わぬ火災になることがあります。火の取り扱いにはくれぐれも注意しましょう。

#### 野外で火を取扱う際の注意点

乾燥注意報などが出ている時や強風が吹いている時は避けましょう。

水バケツなど消火の準備をしましょう。

火を消すまで、その場を離れないようにしましょう。



## 地域防犯一口メモ

問合せ先 市民課 交通防犯担当 ☎74 8068

2月1日(日)、ふれあいスポーツセンターメインアリーナで、『第47回氷見市防犯少年少女卓球大会』が行なわれました。

**優勝** 比美乃江小学校 A

**次勝** 窪小学校 A

**第三位** 海峰小学校 A

比美乃江小学校 C



2月15日(日)に、ふれあいスポーツセンター柔道場・剣道場で、『第45回氷見市防犯少年柔剣道大会』が行なわれました。

### 団体戦

**柔道** **優勝** 北部中学校  
**次勝** 十三中学校

**剣道** **優勝** 南部中学校  
**次勝** 西條中学校

**女子** **優勝** 西條中学校  
**次勝** 南部・西條中学校  
(合同チーム)

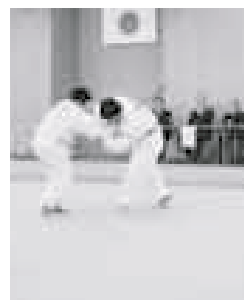

団体戦に続いて、小学生の部・中学生の部の個人戦が、階級や学年別にそれぞれ行なわれました。



サークル名	内 容	活動曜日・時間・回数
あいの会	レザークラフト	月 10:00~15:00 月2回
恵の会	書道	月 10:00~12:00 月3回
W・W・3B	3B体操	月 19:30~21:00 毎週
ドレミ会	歌謡教室	月 19:30~20:30 月3回
カトレア	華道(池坊)	火 9:00~11:00 月3回
クラブスマイル	健康体操	火 10:00~11:00 毎週
すずらんサークル	ダンススポーツ	火 19:00~21:00 毎週
ひまわり会	着物着付け	火 19:00~21:00 月4回
かんたん編物	手編物	水 10:00~12:00 月3回
なごみの会	絵手紙	水 10:00~12:00 月2回
弥紀の会	新舞踊	水 13:00~15:00 月3回
大和撫子の会	礼法	水 13:30~15:30 月2回
フラワーアレンジメント わおん	フラワーアレンジメント	水 13:30~15:30 月2回
ラ・ドール	粘土人形	木 10:00~15:00 月2回
あやめ会	着物着付け	木 10:00~12:00 月4回
さくら	3B体操	木 10:00~11:30 毎週
中高年1・2・3	中高年体操	木 13:30~14:30 月4回
家庭料理	料理	金 10:00~12:30 月2回
朝顔	3B体操	金 10:00~11:30 毎週
動吟会	詩吟	金 19:30~21:00 月2~3回
氷見FDC	フォークダンス	土 19:30~21:00 月4回
らくらく洋裁	洋裁	土 9:30~11:30 月2回
レインボー	キーボード	土 10:00~12:00 月2回

## ホビラー大浦 (働く婦人の家)

平成21年度  
サークル会員募集

ホビラー大浦で活動している自主サークルの新規会員を募集しています。

各サークルの詳細や入会方法については、ホビラー大浦へお問い合わせください。

問合せ先 ホビラー大浦  
☎91-4109



は、男女問いません。

# 磨

# く

# 心

# 技

# 体



brush up

## 氷見市民プール・トレーニングセンター トレセン教室(4~6月期)会員募集

申込み・問合せ先 トレーニングセンター ☎91-5988(受付時間14:00~21:00、火曜日休館)

スタジオレッスン

場所 トレーニングセンター2階

対象 中学生以上

会費 8,000円(3か月11回・保険料込み)

ベリーダンス  
体験会

3月20日(金・祝)  
19:00~20:00  
事前申込み受付中

1回券(1,000円)での受講もできます。興味のあるクラスをぜひお試しください!!

クラス	月	水	木	金	土
11:00~12:00					ボクササイズ 川崎 NEW
14:00~15:00 (土曜日のみ 13:30~14:30)		ステップ& マットサイエンス 小杉	ストレッチヨガ 東海	健康体操 三輪	フラ アアラニレア知佳
19:00~20:00	じわじわ燃焼エアロ 東海	かんたんエアロ 東海	ピラティス 高山	ベリーダンス のほほん♥ベリーズ講師	ストレッチヨガ 場家
20:15~21:15	ストレッチヨガ 東海	脂肪燃焼ステップ 小杉	リフレッシュエアロ 高山	ベリーダンス のほほん♥ベリーズ講師	るるん エアロ 場家

クラスの更新状況によりキャンセル待ちとなる場合がありますのでご了承ください。

## 平成21年度 中央公民館講座 受講生募集!

曜日	講座名	講師名	時間	定員
火	華道(嵯峨御流)	広田 克子	18:00~20:00	20名
	絵画	吉川 正紀		
	詩吟	川添 真也		
	英会話	ヘザー・ハル		
水	華道(草月)	釣井 悦子	18:00~20:00	20名
	茶道(藪内)	西田 淑美		
	絵手紙	池田 治美		
木	謡曲	加野金次郎	18:00~20:00	20名
	華道(池坊)	稲積美瑞子		
金	書道	矢崎恵美子	18:00~20:00	20名
	中国語	東海 寿子		
土	茶道(裏千家)	脇 律子	18:00~20:00	20名
	洋裁	水上せつ子		
	箏曲(生田流琴)	細川 瑞穂	13:30~15:30	15名
	子ども囲碁	清瀬 重行	14:00~16:00	

各講座、年間30回(子ども囲碁は年間40回)実施します。料金などの詳細については、中央公民館までお問い合わせください。

申込用紙は中央公民館にあります。

受付期間 3月1日(日)~31日(火)

問合せ先 中央公民館 ☎74-8240

## ふれあい 受講生募集

### リセットスキン講座 (短期)

肌自身のキレイになる力を引き出すことを学ぶ講座です。

対象 一般  
日時 4~6月の第2・4水曜日 19:30~20:30  
場所 ふれあいスポーツセンター 第1会議室  
定員 20名  
指導者 宮本 修子 ほか  
受講料 3か月6,000円

肌の話、メイク、お手入れ方法、足つば、ヨガなど盛りだくさん!

### ベビーマッサージ(ねんね) スキンシップ(あんよ)とママのシェイプアップ3B教室

ベビーマッサージ、スキンシップを通して親子の絆を深めましょう。

対象 ねんねコース 生後3~9か月  
あんよコース 生後10か月~2歳  
日時 第1・3水曜日 10:00~10:45  
11:00~11:45

場所 ふれあいスポーツセンター 研修室

定員 各15名

指導者 松田 亜津子

受講料 3か月4,500円

無料体験日 3月18日(水)

問合せ先 ふれあいスポーツセンター

☎74-8500

## (財)氷見市体育協会 ふれスポ教室(4~6月期)会員募集!

申込み・問合せ先 ふれあいスポーツセンター ☎74-8500(火曜日休館)

場所 ふれあいスポーツセンター サブアリーナ、研修室

対象 中学生以上 会費 8,000円(3か月11回・保険料込み)

振替制度あり!  
1回券(1,000円)の受講もできます

クラス	月	水	木	金
10:30~11:30				フラダンス 澤田 NEW
11:00~12:00		リズム・ウォーク 三輪 NEW		
14:00~15:00				ヨーガ・セラピー 谷内
19:00~20:00	ヨーガ・セラピー 谷内	ヨーガ・セラピー 谷内		
20:10~21:10	ヨーガ・セラピー 谷内	ヨーガ・セラピー 谷内	ヨーガ・セラピー 若林	

募集人数 リズムウォーク 20名程度 フラダンス 20名  
ヨーガ・セラピー 30名(定員になり次第締め切り)

\*クラスの更新状況によりキャンセル待ちとなる場合がありますのでご了承ください。  
\*新規教室は2月より受付を開始しておりますので入会状況をご確認ください。

フラダンス  
無料体験会

3月13日(金)  
10:30~11:30  
事前申込み受付中

# 金沢医科大学氷見市民病院だより

## 栄養サポートチーム(NST)について

NST委員会委員長

(副院長 内分泌・代謝科教授)

木越 俊和

### 栄養サポートチーム(NST)とは？

チーム医療が潤滑に実施されること。これは、二十一世紀の医療に求められる必須条件の一つです。患者の栄養管理についても、チーム医療の一環として、「栄養サポートチーム(NST)」が注目されてきました。

NSTとは、医師、看護師、薬剤師、管理栄養士、臨床検査技師などの多職種スタッフが、各職種の専門性を生かして患者の栄養管理を行う専門集団(チーム)のことです。患者の栄養管理は、医師一人の力では十分に行うことができません。医療チームのもと、一人の患者を各職種の専門分野からみて、それぞれの英知を集約して初めて栄養管理ができると考えます。

現在、日本全国の各医療施設でNST活動が活発に行われています。そこで今回は、金沢医科大学氷見市民病院におけるNST活動をご紹介します。

### 「NST委員会」の紹介

当院のNST委員会は、医師、看護師、薬剤師、管理栄養士など十九人のスタッフで構成

成されており、毎月一回開催しています。

NST委員会には、大きく二つの業務があります。一つは、入院患者の血液検査データから、栄養状態の悪い患者がいなければならず、適切な栄養管理が必要と判断された方には、適切に栄養管理がなされているかを評価した上で、その方に最もふさわしい栄養管理法を主治医に報告することです。このため、委員会の一部のメンバー(医師、看護師、薬剤師、管理栄養士等)で「病院NST」を結成し、毎週一回病棟で症例検討会を開いたり、該当の患者と食事の状況や食べ物の好き嫌いなどについて話し合いを行っています。

もう一つは、病院職員全員を対象とした栄養管理についての勉強会を企画・開催することです。委員会では、毎月一回のペースで、臨床栄養学などの講演会を開催しています。



私自身、NST

委員会のメンバーの一人として、今後NST活動を地道に続けていくことにより、少しでも患者の早期退院、QOL(生活の質)の向上に貢献できるように努力していきたいと思っています。

## 看護学生に修学資金を貸与します!

**対象者** 次のいずれかに該当する方で、卒業後看護職員として、金沢医科大学氷見市民病院に勤務を希望する方

助産師又は看護師の養成学校、養成所又は大学に入学・在学し、富山県、石川県に居住又は居住していた方

富山県、石川県に所在する看護師又は助産師の養成学校、養成所又は大学に入学・在学する方

**貸与額** 月額25,000円以内

**利息** 無利息

**貸与期間** 貸与の決定月から学校又は養成所の卒業月までの期間

**貸与者数** 5名程度(選考委員会で決定します。)

**保証人** 2名(貸与者が未成年者の場合には、1名は法定代理人となります。)

**返還債務の免除** 卒業後、金沢医科大学氷見市民病院に引き続き7年間勤務した場合は、修学資金の返済を全額免除します。

**修学資金の返還** 修学資金を返還すべき事由が生じた場合は、一括又は分割で返還していただきます。

**申込み期間** 3月2日(月)~4月20日(月)

**申込み方法** 次の書類を病院事業管理室まで提出(郵送可)してください。

修学資金貸与申請書 保証書 申請理由書(市販の原稿用紙2枚程度) 合格通知書又は在学証明書  
の様式は、市のホームページをご覧ください。

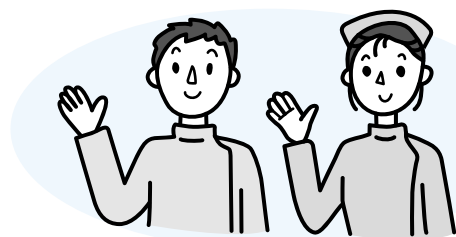

申込み・問合せ先 病院事業管理室 ☎74 8126



# お酒との上手なつきあい方を知ろう

問合せ先  
健康課  
☎74 - 8062

お酒は、ストレス解消やリラックス効果をもたらしてくれるものですが、ついつい飲み過ぎてしまうことが難点。度を越すと体に様々な悪影響を及ぼします。適量を守り、正しい飲み方を身につけましょう。

## 適量を知る

これらのいずれかひとつが適量です

日本酒1合  
(180ml)  
アルコール度数15%



ビール  
中びん1本  
(500ml)  
アルコール度数  
5%



ワイン2杯  
(1杯120ml)  
アルコール度数12%



焼酎1/2合  
(90ml)  
アルコール度数35%



## 飲みすぎの害を知る

### アルコールが体と心に及ぼす害とは?

#### 1. 肝機能障害

肝炎、肝硬変、がんへと進行します

#### 2. すい炎・糖尿病

すい臓が出す消化酵素ですい臓自身が消化され、激痛を感じます。

#### 3. 心疾患

#### 4. 胃腸障害 5. 高血圧



#### 6. がん

口、のど、食道などのがんになりやすくなります

#### 7. 脳の機能障害

アルコールは、神経細胞を破壊して脳を萎縮し、記憶障害や認知症を招きます。

#### 8. 睡眠障害

#### 9. アルコール依存症

お酒の量をコントロールして飲めなくなり、心と体の問題を引き起こします。

## 食べながら飲もう

空腹の状態でお酒を飲むとアルコールが吸収されやすいため、血中のアルコール濃度が急激に上昇し、肝臓でも処理しきれなくなります。脂肪分が少ないタンパク質のおつまみ(刺身、枝豆、豆腐など)を食べながら飲むのがおすすめです。

## 週に2日は休肝日を

体内にアルコールが入ると、肝臓はフル回転してアルコールを分解・解毒します。肝臓を休ませるためにも、週に2日、できれば、連続2日間アルコールを飲まないようにしましょう。

## 氷見市民健康大学 ~いきいき元気館講座~

### 運動実践教室「家庭でできる運動」

講師 健康運動指導士 三輪 厚子 先生  
日時 3月11日(水) 10:30 ~ 12:00  
場所 いきいき元気館 1階リハビリルーム  
持ち物 タオル、飲み物など  
参加費 50円(保険料)  
申込み方法 3月9日(月)までにお電話でお申し込みください。  
申込み・問合せ先 健康課 ☎74 - 8062

その他、地域ごとに健康大学講座が開催されます。

市民健康大学受講のシールの申請はお済みですか?

健康づくりを目的とした運動(1回30分以上の運動を週2回以上かつ1か月以上継続)を続けていて、まだシールの申請をされていない方は、健康課に申請してください。申請の有効期間は、実施日より6か月間です。

問合せ先 健康課 ☎74 - 8062

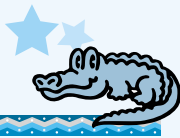

## イースターの思い出

今回の「フロリダ アリゲーター・ガール」は、私の友達でもあるALTのイアンに「イースターの思い出」を語ってもらいます。

日本では、外国の行事の中でクリスマスが一番広く知られています。最近は、バレンタインデーやハロウィンも人気になっているようです。しかし、イースター（復活祭）を知っているかと尋ねると、みんな曖昧なりアクションをします。

さて、イースターとは？簡単に言うと、キリスト教でイエスの復活を祝う祭りです。キリスト教最古の儀式とも言われています。国によって違いはありますが、復活祭の日の40日間前から自分の好物1つを我慢します。この40日間を「レント」と言います。そして、復活祭の日になると、レントの期間我慢した食べ物をたくさん食べます。

8歳の時、レントの期間中、大好きなチョコレートを食べるのを我慢しました。毎日食べたくになりましたが、毎日我慢しました。しかし最後の週のある日、とうとう

我慢できずチョコレートを食べてしまおうかと思いました。するとお母さんが、「あと一週間頑張れば、世界で一番おいしいチョコレートを食べれるよ。」と言いました。「わあ、それはすごいね！」と思い、また我慢することにしました。世界で一番おいしいチョコはどこのチョコだろう？と思い、毎日楽しみにしていました。そしてついに、復活祭の日がやって来ました。朝早く起きて、すぐに台所に向かうと、テーブルの上にチョコレートが置いてありました。そこにあったのは、私のいつも食べているチョコレートでした。「いつものチョコに見えるけど、食べてみて。」と、お母さんに言われて一口食べてみると、今までの人生で味わったことのないおいしさでした。「おいしい〜！」思わず大声で叫びました。信じられませんでした。お母さんは、約束をやぶっていませんでした。

確かに40日間大好きなチョコレートを我慢すれば、本当においしく感じると思います。私は、今年のイースターも楽しみにしています。イースターの日は毎年変わり、今年は4月12日。レントはもう始まっていますが、途中でレントを始めてもかまいません。もし世界で一番おいしいものを食べてみたいなら、ぜひ今年のレントであなただけの好きなものを食べるのをしばらく我慢してみてくださいませんか。



空くしは  
あかきあかき  
すかうりあかき  
空くしは、あかきあかき  
あかきあかきあかき  
あかきあかきあかき

コミュニティ助成事業とは、財団法人自治総合センターが広くの普及広報を目的として文化振興事業やコミュニティ助成事業などを行うものです。



平成20年度  
コミュニティ助成事業で  
布施の獅子舞用具新調！

このたび、布施自治会の獅子舞用具が新調されました。これは財団法人自治総合センターが広くの普及広報事業の一環として行う平成20年度のコミュニティ助成事業の補助を受け整備されたものです。

今後、幅広い年代の市民が心の拠り所でもある伝統芸能の伝承を通じて交流を図ることにより、健全で明るいコミュニティづくりの推進に大いに寄与するものと期待されます。

家族でお出かけしませんか？

高岡市×小矢部市  
イベント情報  
(高岡地区広域圏)

第9回山町筋のひなまつり(高岡市)

日時 3月14日(土)午前10時~午後5時

3月15日(日)午前10時~午後4時

場所 山町筋一帯(守山町、木舟町、小馬出町)

内容 約20か所の商家や民家で、古くから受け継がれてきた人形約50組を展示するほか、ひなまつり講演会を開催します。

問合せ先 高岡町衆サロウ ☎202555

石川直樹写真展「TRAVELLOGUE 2000-2009」(高岡市)

日時 3月29日(日)まで午前9時~午後5時(入館は午後4時半まで)

場所 ミユゼふくおかカメラ館

内容 これまでの石川直樹氏の足跡を見つめ直し、新たな石川氏の作品の魅力を再発見できる写真展です。

観覧料 一般600円、高校・大学生300円、小・中学生100円

土・日曜日・祝日は高校生以下無料

問合せ先 ミユゼふくおかカメラ館 ☎640550

酒とり祭り (小矢部市)

日時 4月11日(土)午後4時半頃

場所 神事、獅子舞奉納、ふるまい酒 下後亟神明宮

内容 ふんどし姿の男たちが、神官からのお神酒を柄杓で受けたものを参拝客や見物人にふるまい、人々の無病息災や五穀豊穡を祈願します。

問合せ先 小矢部市観光協会 ☎671760



# 「広報ひみ展示会」を開催します

開催期間：3月16日(月)～4月10日(金)  
場所：市役所2階市民ロビー



過去2年分  
(H19.4月号～H21.3月号)の  
「広報ひみ」を  
閲覧できます!!



「広報ひみ」ができるまでの  
過程を紹介します!!

また、「広報ひみ」に関するアンケートにご回答いただいた方の中から抽選で氷見カレー学会加盟店より「氷見カレー」一人前無料券をプレゼント!! (アンケートは氷見市のホームページからも回答可)

問合せ先：企画広報室 市民の声・広報担当  
☎74 8012

# 千客万来

せんきゃくばんらい

全国学生俳句大会で日本学生俳句協会  
推薦大賞を受賞した

すぎた なあや  
杉田 尚也く(朝日丘小学校6年)



5年生の時から俳句を作り始めました。学校の帰りの会で、毎日、一句書いています。その中から、クラスのみんなで全国学生俳句大会に応募したのですが、思いもよらない最高の賞をもらい、とてもうれしかったです。

この俳句を作ったころは、ちょうど地球温暖化の学習をしていて、二酸化炭素を減らすことばかりを考えていたので、学校の帰り道にカエルの鳴き声がCO2、CO2と、聞こえたのかも知れません。

これから、自然や人と触れ合いながら、たくさん俳句を作りたいです。

杉田くんの作品「CO2 CO2と夜のカエル」が、第39回全国学生俳句大会において、128668句の応募があった小学生の部で、最優秀賞の日本学生俳句協会推薦大賞を受賞するとともに、学校対抗部門でも朝日丘小学校が全国5位の成績を収めました。

## 5ch アナログ放送 / 093ch デジタル放送 氷見市行政チャンネル 3月の放送予定

	3/1(日)～7(土)	3/8(日)～14(土)	3/15(日)～21(土)	3/22(日)～28(土)	3/29(日)～4/4(土)
6:00～9:00 19:00～22:00 (自主制作番組)	ひみ田園漁村空間博物館推進大会 2月7日(土)いきいき元気で開催された推進大会の事例報告を紹介します。	第35回氷見市青少年意見発表大会 2月21日(土)いきいき元気で開催された青少年の意見発表を紹介します。	博物館特別展(食の風景) 庶民の「食」の道具を中心に写真や古文書で食に関わる生活の知恵などを紹介します。	高岡地区体育指導員研修会 2月21日(土)ふれあいスポーツセンターで行われた元富山県警山岳警備隊・宮野氏の講演を紹介します。	ひみぷりっこてれび みどり、上庄、柳田、上伊勢の各保育園児が出演します。
7:00～10:00 20:00～23:00 (自主制作番組)	市民健康大学(これからの健康づくり～お口の健康、子どもの未来) 2月6日(金)いきいき元気で開催された子どもの健康づくり研修会を紹介します。	きときとキッズお料理道場 1月29日(木)坂本廣子氏を講師に迎え、創作工房ひみで行われた食育の取り組みを紹介します。	郷土の先賢(高沢瑞信) 万葉歌の研究家である高沢瑞信の業績について紹介します。	福祉・保育・教育関係者の集い 3月8日(日)いきいき元気で開催された地域子どもフォーラムを紹介します。	ボランティアだより ボランティア保険やボランティアの新規登録などについてお知らせします。
8:00～11:00 14:00～ (主に昨年度に放送した自主制作番組の再放送)	芸術団体協議会加盟団体紹介(氷見宝生会)～平成20年2月放送の再放送～ <50分>	小学校紹介 海峰小学校 ～平成20年3月放送の再放送～ <45分>	きときとキッズお料理道場 ～平成20年3月放送の再放送～ <30分>	氷見 食の道場 ～平成20年3月放送の再放送～ <40分>	藤子不二雄A まんが展 ～平成20年3月放送の再放送～ <15分>
13:00～21:00 (NHK番組の再放送)	きょうの料理 グッチ裕三のハッピー晩御飯 台湾風屋台ラーメン <25分>	できるかな 吊るすもの面白い絵 <30分>	きょうの健康 最新資料で救う中高年の歯 大人にも多い虫歯 進む歯周病手術 <30分>	趣味悠々 心を贈る 絵手紙入門 絵手紙の楽しみ <30分>	きょうの料理 特集 使いになそう はじめての調理道具 フライパンで～ 豚肉のしょうが焼き <25分>
15:00～18:30 (サイエンスチャンネル)	サイエンスチャンネルの番組は、毎日変わります。ホームページ( <a href="http://sc-smn.jst.go.jp/">http://sc-smn.jst.go.jp/</a> )の番組表( SkyperfecTV795chの15:00～18:30 )をご覧ください。				

24:00放送終了

行政ニュースファイル 放送開始時間 6:30 7:30 8:30 12:30 18:30 19:30 20:30 21:30 22:30 23:30  
氷見市議会3月定例会本会議を中継放送します。3月4日(水)9日(月)10日(火)17日(火)  
上記以外の時間は、市役所各課からのお知らせやイベント情報などを文字放送で放送します。  
番組内容や放送時間は、都合により変更になる場合があります。

会場はいずれもいきいき元気館

**3~4か月児健診** 受付時間 13:00~13:20  
**3/13(金)** H20.10.16~H20.11.18生まれ)  
 母子健康手帳、バスタオル、「けんしん&予防接種手帳」の問診票  
 をご持参ください。

**1歳6か月児健診** 受付時間 13:00~13:20  
**3/12(木)** H19.8.10~H19.9.5生まれ)  
**3/26(木)** H19.9.6~H19.9.26生まれ)  
 母子健康手帳、「けんしん&予防接種手帳」の問診票、子ども用歯  
 ブラシをご持参ください。  
 希望者に歯のフッ素塗布を行います。(料金800円)

**3歳児健診** 受付時間 13:00~13:20  
**3/5(木)** H17.8.2~H17.8.31生まれ)  
 母子健康手帳、「けんしん&予防接種手帳」の問診票、歯ブラシ(大  
 人用、子ども用)、コップをご持参ください。  
 「けんしん&予防接種手帳」の健診の注意事項をあらかじめよく読  
 み、家で視力検査・聴力検査を行ってきてください。

**BCG予防接種・赤ちゃん相談** 受付時間 9:30~9:45  
**3/27(金)** H20.11.27~H20.12.26生まれ)  
 母子健康手帳、「けんしん&予防接種手帳」の予診票をご持参くだ  
 さい。

**子育て応援赤ちゃんクラブ** 受付時間 9:30~10:00  
**3/17(火)** (H20.2~4月生まれ) **要予約**

**ババママ体験教室** 受付時間 9:10~9:30  
**3/27(金)** **要予約**

**子育てなんでも相談** 受付時間 13:30~15:00  
**3/3、4/7(火)**  
 妊娠・出産・育児について、何でもご相談ください。  
 (就学前のお子さんが対象です。)

**いきいき教室**  
**3/2、9、16、23、30、4/6(月)** 10:00~12:00  
**3/5、12、19、26、4/9(木)** 10:00~12:00  
 身体の機能が低下し、日常生活に不安がある方など。



★ **みんなで楽しく子育て** ★  
 ★ ~各地区の子育てサークルを紹介します~ ★

**窪地区(柳田・園を含む)「くぼよちよちくらぶ」**

毎月第2金曜日9:30~11:30  
 柳田保育園、氷見ひかり第一・二保育園



親子のふれあい  
 について学ん  
 てもらえるよ  
 うに、地元のみ  
 ンでサポートし  
 ています。

**問合せ先** 地域子育てセンター ☎ 74-8453

**健やか子どものイベント情報**

**ひな祭り会「箏の演奏」**  
**日時** 3月3日(火)10:30~  
**場所** 地域子育てセンター(いきいき元気館内)  
**講師** 堀井 迪子 先生  
**問合せ先** 地域子育てセンター ☎ 74-8453

**絵本おばさんの日**  
**日時** 3月6日、27日(金)10:30~  
**場所** 地域子育てセンター(いきいき元気館内)  
**講師** いずみの会  
**問合せ先** 地域子育てセンター ☎ 74-8453

**子育て講座「こころと食事」**  
**日時** 3月9日(月)10:30~  
**場所** 地域子育てセンター(いきいき元気館内)  
**講師** 朝野 美智子 先生(栄養士)  
**問合せ先** 地域子育てセンター ☎ 74-8453

**子育て講座「幼児安全法」**  
**日時** 3月11日(水)15:00~  
**場所** 地域子育てセンター(いきいき元気館内)  
**講師** 日本赤十字社富山県支部  
**問合せ先** 地域子育てセンター ☎ 74-8453

**リフレッシュヨガ教室**  
**日時** 3月17日(火)15:00~  
**場所** 地域子育てセンター(いきいき元気館内)  
**講師** 谷内 恵 先生(ヨーガセラピーインストラクター)  
**問合せ先** 地域子育てセンター ☎ 74-8453

**みんなの広場「お楽しみ会~大きくなったね!!~」**  
**日時** 3月19日(木)10:00~  
**場所** ふれあいスポーツセンター柔道場  
**問合せ先** マヤ子育て支援センター ☎ 74-7550

**入園お祝い会**  
**日時** 3月23日(月)~28日(土)  
 10:30~、15:00~  
**場所** 地域子育てセンター(いきいき元気館内)  
**問合せ先** 地域子育てセンター ☎ 74-8453

**親子教室「親子コンサート」** **要予約**  
 ~崖の上のポニョの歌もありますよ!!~  
**日時** 3月26日(木)10:00開始(9:50集合)  
**場所** いきいき元気館ホール  
 予約は3月2日(月)よりマヤ子育て支援センターにて。  
**問合せ先** マヤ子育て支援センター ☎ 74-7550



**3月の開放園**

氷見中央幼稚園の開放園は3月10日(火)です。  
 保育園の開放園はありません。





たなか もか  
田中 桃加ちゃん  
2月1日生まれ・森寺  
(父)宏和 (母)直美



まんたに こほる  
萬谷 杏遥ちゃん  
2月8日生まれ・柳田  
(父)栄智 (母)末希子

# 1歳になりました。



このコーナーでは平成20年3月生まれのお子さんを募集しています。詳しくは、「1歳になりました応募方法」をご覧ください。



とだ ななみ  
戸田 菜々海ちゃん  
2月19日生まれ・柳田  
(父)裕之 (母)瑞穂



まんたに みさき  
萬谷 心咲ちゃん  
2月24日生まれ・宮田  
(父)淳一郎 (母)純子



かどぐち あいり  
角口 愛史ちゃん  
2月8日生まれ・北大町  
(父)孝行 (母)理恵



とりうち いつむ  
鳥内 敬務くん  
2月14日生まれ・指崎  
(父)晃 (母)由美子



いけだ とき  
池田 翔稀くん  
2月18日生まれ・北大町  
(父)匠 (母)諭美子



ながさか きい  
長坂 葵依ちゃん  
2月27日生まれ・伊勢大町  
(父)聡 (母)智子



ぬの こほる  
布野 来桜ちゃん  
2月14日生まれ・鞍川  
(父)智紀 (母)陽子

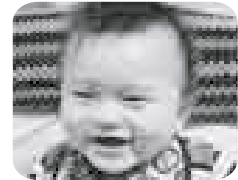

はやし ひろむ  
林 拓望くん  
2月24日生まれ・島尾  
(父)憲治 (母)佳子



はしもと あやめちゃん  
橋本 あやめちゃん  
2月25日生まれ・島尾  
(父)謙信 (母)あかね



つじい あんな  
辻井 杏奈ちゃん  
2月26日生まれ・窪  
(父)邦和 (母)真由美



こばた たかと  
小畠 飛翔くん  
2月18日生まれ・柿谷  
(父)圭祐 (母)真佐美



いずも たつき  
出雲 樹輝くん  
2月9日生まれ・朝日丘  
(父)恭兵 (母)瞳



ひろはし こうめい  
廣橋 康盟くん  
2月12日生まれ・阿尾  
(父)康志 (母)幸



たけこし あやか  
竹越 彩華ちゃん  
2月25日生まれ・稲積  
(父)学 (母)優美



かたやま ゆうた  
片山 裕太くん  
2月26日生まれ・窪  
(父)信介 (母)真佐江



おおはし ゆき  
大橋 柚希ちゃん  
2月21日生まれ・十二町  
(父)優人 (母)夏代

## 1歳になりました

## 応募方法

「1歳になりました」に掲載を希望される1歳になったお子さんを全て広報ひみに掲載いたします。掲載を希望される方は、下記の要領に従ってご応募ください。

**対象** 平成20年3月生まれの水見市内在住のお子さん  
**応募方法** お好きな用紙に住所、お子さんの氏名・ふりがな、生年月日、性別、申請者(ご両親など)の氏名・ふりがな、連絡先電話番号を記載して、掲載するお子さんの写真の裏面に貼付けて、市役所4階企画広報室まで提出してください。(郵送・電子メール可)  
原則として、応募いただいた写真は返却しません。

応募締め切り 3月10日(火) 必着

応募・問合せ先 〒935-8686 (住所記載不要)

氷見市企画広報室 市民の声・広報担当

「1歳になりました」係

☎ 74-8012 ☎ 74-4004

E-mail shiminnokoe@city.himi.lg.jp

### - 注意事項 -

お子さんが正面を向き、上半身が写っている写真を提出してください。携帯電話に付属しているカメラで撮影したものや、ご家庭のプリンタで印刷した写真は、きれいに印刷できない場合があります。ご注意ください。

# 読者の場

氷見市で開催される春の全国中学生ハンドボール選手権大会について



昨年、千葉県佐原市（現・香取市）の旅館に宿泊した時、その旅館のれんに、「ハンドボールの町」と書かれていたのを見た。気になったので旅館の主人にその意味を聞いてみた。その理由は、千葉県でスポーツ大会がある時は、必ずこの佐原市で開催されているということでした。私は、急にこの町に愛着をもつた。氷見市と同じ様な町がそこにあったからである。

（比美町 M/K）

全国の若い力あふれるプレーを見るのが楽しみで、何日も足を運びます。

（稲積 K/H）

二人の子どもたちが、小学校・中学校とハンドボールをしていたので、春中ハンドの応援には、やはり力が入り、また、楽しみでもあるのです。

（窪 R/I）

今年で4回目の春中ハンド。こんな大きな大会が地元で見られることはうれしいです。私は毎年見に行っています。県代表、開催地代表とも地元の中学生が出場するので、昨年同様、がんばってほしいです。また、全国から来られる多くの父兄、生徒の方々に、氷見の良い所を見て行ってほしいです。

（柿谷 T/M）

自分の力を十分に発揮して下さい。

がんばれ!!

（大野 T/Y）



氷見の住民になって38年。高校のクラブ活動と一緒に汗を流した同窓生から、今年の年賀状に孫が氷見の春中ハンドボールでの試合に優勝し、氷見の美観と美食、そして氷見市挙げてのハンドボールに楽しい一時を過ごしたとの添え書きがありました。氷見市民として嬉しい正月でした。今後も氷見のハンドボールがますます定着し、発展してほしいものです。

（十二町 H/U）

## 消防団協力事業所に表示証を交付

2月4日(水)、市役所で氷見市消防団協力事業所表示証の交付式が行われました。市では、全国的な消防団員の減少傾向を受け、消防団と事業所の協力体制を築こうと取り組みを進めています。今回、日ごろから消防団活動にご尽力をいただいている事業所に対して、表示証を交付しました。

交付事業所  
氷見市農業協同組合  
㈱氷見村田製作所  
コマツキャストックス㈱  
㈱旭重機工業  
㈱氷見土建  
㈱干場建設



## 編集後記

私は季節の中で春が一番好きで、特に冬から春への移ろいを感じる瞬間に胸が躍ります。肌を感じる風の温かさ、どこからともなく香る花の香り、野山に添えられるカラフルな彩り……。春の生命力が背中を押して、気持ち新たに頑張ろうと思わせてくれます。今年の春には、英国風庭園の「氷見フォレストフローラルガーデン」がオープンする予定ですし、春の楽しみが一つ増えますね。

ま

## 市民の声

市政全般について、市民の皆さんからのご意見やメッセージをお待ちしています。「シュリケンはどこに?」と同じ方法でお寄せください。

問合せ先

企画広報室 市民の声・広報担当 ☎74 - 8012

## ★シュリケンはどこに?

忍者ハットリくんのシュリケンが、「広報ひみ」のどこかにあります。掲載ページが分かった方は、3月10日(火)までに、「そのページ」と「別れや出会いの春にまつわる思い出について」、住所、氏名を、はがき・封書(〒935 - 8686 (住所記載不要) やファックス(☎74 - 4004)、Eメール(shiminnokoe@city.himi.lg.jp)で、「氷見市企画広報室市民の声・広報担当」へお寄せください。正解者の中からハットリくんの携帯ストラップ、又は、「読者の広場」に掲載させていただいた方には、すてきなプレゼントを贈ります。



「シュリケンはどこに?」の2月号の正解18ページ・上の国際交流員ヘザーハルに隠れていました。



## 楽しく美味しく そば打ち体験

1月21日(水)、海峰小学校で「そば打ち体験」が行われました。そば打ちに使われたそば粉は、海峰小学校の5年生が昨年8月に阿尾地区の遊休農地で種をまき、10月に収穫されたものが使われました。この日は、5年生19人が農業委員会委員の指導のもと、そば粉をこねたり麺棒で延ばしたりして、二八そば作りに挑戦しました。



農業委員会委員(左)の指導で、そば粉を順番にこねる児童

## 新成人が交通安全を誓う

1月26日(月)、氷見市の新成人196人から集めた交通安全署名簿が、新成人や市交通安全母の会によって氷見警察署に提出されました。署名は11日(日・祝)、新成人のつといで母の会のメンバーが集めたもので、26日は、新成人を代表して神堃<sup>こうの</sup>究<sup>きゅう</sup>さん、竹林<sup>たけの</sup>弥<sup>や</sup>里<sup>り</sup>さん、母の会会長の森<sup>もり</sup>節<sup>せつ</sup>子<sup>こ</sup>さんが同署を訪ね、「交通ルールとマナーを守り、飲酒運転の根絶を呼び掛けます。」と誓いました。



中島氷見警察署長(右から2人目)に署名簿を手渡す竹林<sup>たけの</sup>弥<sup>や</sup>里<sup>り</sup>さん(左から2人目)、神<sup>こうの</sup>堃<sup>きゅう</sup>究<sup>きゅう</sup>さん(左)、市交通安全母の会会長の森<sup>もり</sup>節<sup>せつ</sup>子<sup>こ</sup>さん(右)

## 満百歳おめでとうございます

中川たかさん(堀田)、圓山保枝さん(田江)が百歳を迎えられ、堂故市長がお二人を訪問し、長寿を祝いました。

中川さんは、日記を書くことを日課とし、「教員をしていた頃、自宅から仏生寺小学校までの道のり4kmを徒歩や自転車で通ったことが、足腰の丈夫につながった。」と話されていました。

圓山さんのご家族は、「若い頃、野菜中心の食事と農業や副業の畳の表造りに専念したことが、今の元気につながっているのでは。」と話されていました。



1月20日(火)に祝福を受けた中川たかさん(左)



1月28日(水)に祝福を受けた圓山保枝さん(右)

# close up **himi** クローズアップ氷見①

## 命の大切さを考える

1月20日(火)、長坂の棚田オーナー会員で、神奈川県川崎市で薬膳レストランを営む木村まさ子さんが、女良小学校で「いのちの授業」を行いました。木村さんは、「両親や祖父母、ご先祖と大勢の人の命が自分の命につながっている。自分だけのものではない命を大切に、次へつなげてほしい。」と、児童に呼びかけました。



自分の心臓の鼓動を聴いて命を感じとる児童と木村さん(中央)

## 食育ワークブックの料理をつくってみよう

1月28日(水)・29日(木)の両日、北大町の創作工房ひみで「きときとキッズお料理道場」が開かれました。相愛大学客員教授の坂本廣子先生やキトキトごはん氷見のメンバーのサポートで、比美乃江小学校の6年生が、冬休みに配布された食育ワークブックで紹介されている、いり豆ごはんや人参のごま和え、だしまき卵、豆腐と女良わかめの味噌汁の料理に取り組みました。



キトキトごはん氷見の会のメンバーの指導のもと、野菜を調理する児童

## 赤毛地区の冬の自然を楽しむ

2月1日(日)、赤毛コミュニティセンターで「雪と遊ぼう赤毛フェスタ」が開催されました。市内外から訪れた大勢の親子らが、赤毛地区の住民が作った竹スキーや雪山散策などを楽しみました。また、広場では、米国先住民の携帯住宅「ティピー」が設置されたほか、参加者はダッチオープン(アウトドア料理用の鍋)を使ったローストチキンなどの料理に舌鼓を打ちました。



竹スキーを楽しむ子どもたち

## 児童が深める姉妹都市交流

2月3日(火)、静岡県島田市の五ご和わ小学校の5年生70人が窪小学校を訪れ、今年で13回目となる交流活動が行われました。窪小学校の5年生を代表して山本愛羅あいさんが「楽しい1日にしましょう。」と、歓迎の挨拶をした後、両小学校の紹介、自己紹介を兼ねた楽しいゲームや手作りの名刺の交換をして、お互いの友情を深めました。



総合学習で学んだハトムギを紹介する窪小学校児童

### 夜間納税窓口(市税の相談・納付ができます。)

- ・日時 毎週金曜日 午後7時まで(3月20日は除く。)
- ・場所 市役所税務課

お問い合わせ 税務課 ☎74・8041

### 市内の交通事故発生状況

(平成21年2月15日現在)

人身事故件数	11件 (- 14件)
負傷者数	11人 (- 16人)
死者数	0人 (- 1人)
うち高齢者死亡者数	0人 (± 0人)
*( )内は前年比	

### 人口と世帯

(平成21年2月1日現在)(外国人登録人口は除く。)

総人口	54 227人 (- 49人)
男	25 927人 (- 29人)
女	28 300人 (- 20人)
世帯数	17 265世帯 (+ 10世帯)
*( )内は前月比	

編集・発行/富山県氷見市丸の内1-1 氷見市企画広報室 市民の声・広報担当  
 ☎0766 74 8012 FAX 0766 74 4004  
 印刷/数下紙印刷株式会社  
 二の丸報紙は茶臼原産物のこむぎを主紙に使用しています。